

シングルホログラムホルダー

特徴

- 角形・丸型ミラー・フィルター・投影板等を固定する為のホルダーです。
- 固定のみを行うホルダーです。
- 直接下面よりM6ネジを持つポールにて、固定が出来ます。

仕様及び価格表

製品番号	AFOHKS - 1	AFOHKS - 2
全長 L (mm)	52	78
全高 H (mm)	71	100
適用サイズ (mm)	50.8 x 50.8 (2" x 2")	101.6 x 101.6 (3" x 3")
適用厚さ (mm)	6	6
自量 (g)	49	100
価格	¥7,000	¥9,500

本体は、材質加工にアルミ合金黒色アルマイト塗装が施してあります。

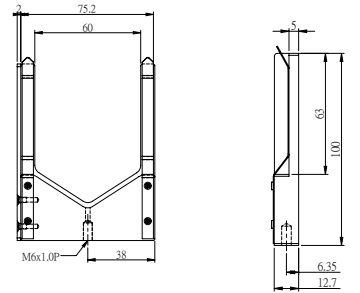
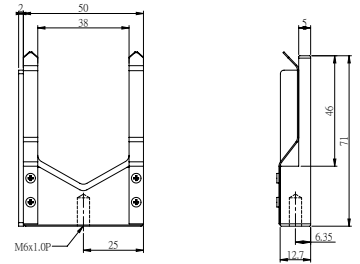
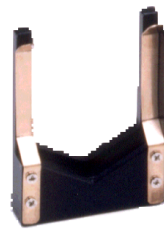

ダブルホログラムホルダー

特徴

- 角形ミラー・フィルター・投影板等を2枚固定する為のホルダーです。
- 固定について、厚みの薄いものは手前にスライドして装着、厚みがあるものは中央溝に侵入後、2本のネジを締めることにより行います。一度に2枚維持固定が出来ます。固定のみを行うホルダーです。
- 直接下面よりM6ネジを持つポールにて固定が出来ます。

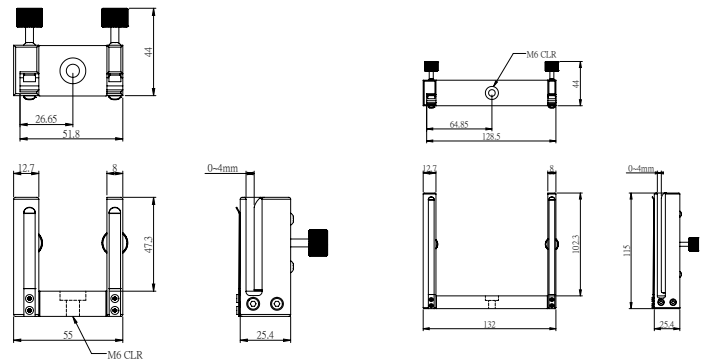

仕様及び価格表

製品番号	AFOHKW - 1	AFOHKW - 2
全長 L (mm)	55	132
全高 H (mm)	60	115
適用サイズ (mm)	50.8 x 50.8 (2" x 2")	101.6 x 127.0 (4" x 5")
適用厚さ (mm)	6	6
自量 (g)	79	120
価格	¥9,500	¥11,500

本体は、材質加工にアルミ合金黒色アルマイト塗装が施してあります。

ホログラムクリップホルダー

特徴

- 角形や丸形のホログラムをクリップし使用します。
- M6ネジを持つポストにつなぎ使用できます。
- 薄さ0.1mmから1.5mmまでクリップできます。

仕様及び価格表

製品番号	AFOHKS-S-1
全長 L (mm)	50.8
幅 (mm)	12.7
先端幅 (mm)	9.5
適用厚さ (mm)	1-1.4
自量 (g)	100
価格	¥3,950

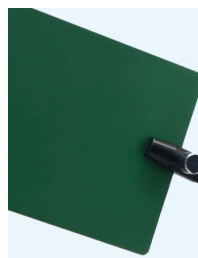
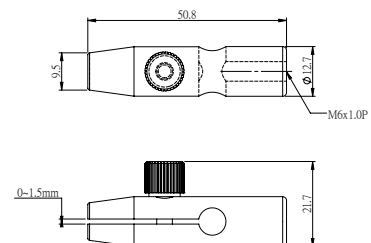

AFOHKS-1

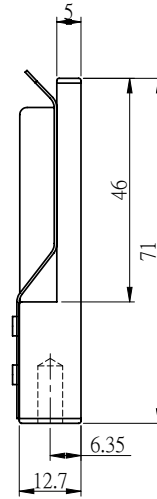
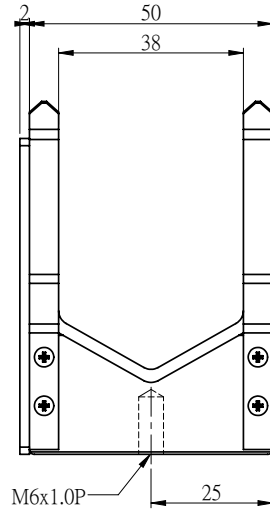

AFOHKS-2

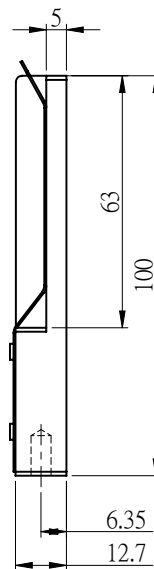
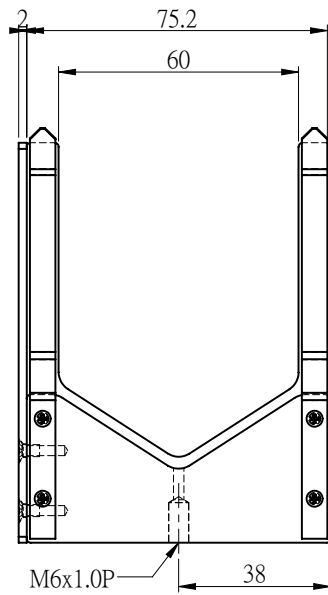

AFOHKW-1

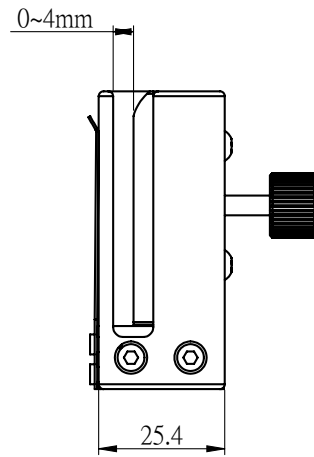
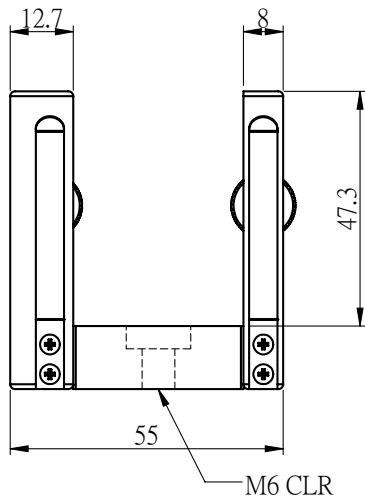
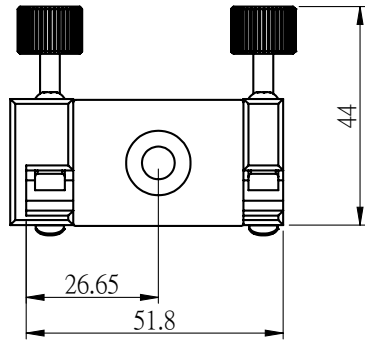

AFOHKW-2

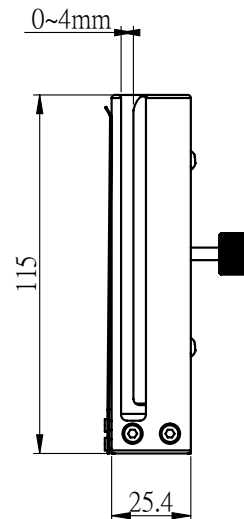
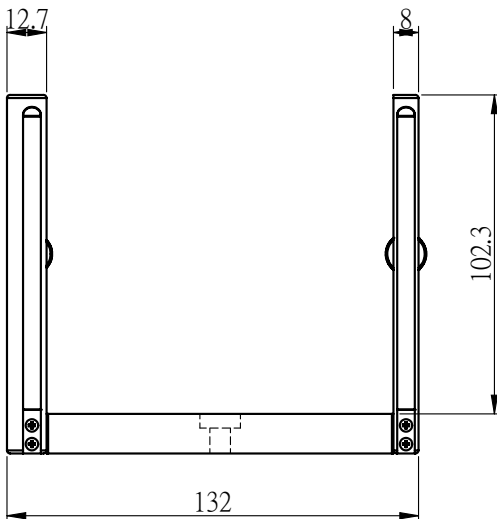
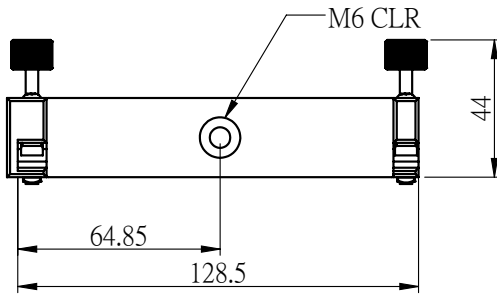

AFOHKS-S-1

